

Ein realitätsnahes Spiel zur Förderung des kooperativen Lernens

Feuerwehr-Planspiel

Spielend die Aufgaben der Feuerwehr kennenlernen. Das Thema «Feuerwehr» zählt zu den klassischen Sachthemen im 3. Schuljahr und wird seit Jahrzehnten in Sachkundebüchern dargestellt. In diesem Beitrag erarbeiten sich die Schüler und Schülerinnen Wissen rund um die Feuerwehr, das sie in einem Planspiel umsetzen und anwenden können. Als Einsatzleitung schätzen sie die Gefahrenlage ab und bestimmen, welche Fahrzeuge in den Einsatz geschickt werden. Dabei bieten sich zahlreiche Möglichkeiten für kooperative Lernformen.

Marc Ingber (Illustrationen: Niklaus Müller)

Übersicht

Teil 1: Sachinformationen zur Feuerwehr

- A1 Alarmierungsblätter (Einstieg ins Thema)
- A2 Brände verhüten – Was tun, wenn es brennt?
- A3 Aufgaben der Feuerwehr
- A4 Die Ausrüstung der Feuerwehrleute

Teil 2: Vorbereitung zum Spiel

- A5 Fahrzeuge der Feuerwehr (Texte)
- A6 Fahrzeuge der Feuerwehr (Bilder)
- A7 Modellbastellbogen
- A8/9 Auftragskarten zum Spiel
- A10 Spielplan im A3-Format

Teil 3: Einführung zum Plan lesen

- A11 Fragen zum Plan
- A12 Schau genau und ergänze!



Mit diesen vier selbstgebastelten Feuerwehrautos spielen die Schülerinnen und Schüler «Feuerwehrkommandant» und entscheiden bei Ereignissen auf dem Plan, mit welchen Autos sie in den Einsatz ausrücken.

«So viele wie nötig – so wenige wie möglich!», weil es Kapazitäten für allfällige neue Einsätze braucht und keine unnötigen Kosten entstehen sollen.

Bei einigen Aufträgen sind die Zuteilungen klar, bei anderen gibt es **verschiedene Lösungen**. Die Kinder **begründen im Austausch ihre Ideen** und überdenken möglicherweise ihre Überlegungen und ihr Vorgehen.



Hinweise – Vorschläge – Lösungen zu den einzelnen Kopiervorlagen

A1 Alarmierungsblatt und Notfallpiktogramme

Diese Seite kann als Einstieg ins Thema dienen.

- Nur vordere Hälfte an der Wandtafel als Mindmap-Starter nutzen.
- In Gruppen die vordere bzw. hintere Hälfte besprechen, dazu Fragen oder Aussagen notieren und diese vergleichen.
- Wörter bei den Piktogrammen abdecken, an die Wandtafel schreiben und richtig zuordnen.
- Mögliche Fragen (allenfalls als Vorlage abgeben):

- **Wo bist du solchen oder ähnlichen Abbildungen schon begegnet?**
- **Warst du schon einmal bei einer Brandgefahr selbst betroffen?**
- **Wie kannst du Brände verhüten?**
- **Hat es solche oder ähnliche Abbildungen in deinem Wohnhaus, hier in der Schule?**
- **Kennst du jemanden, der in der Feuerwehr ist?**
- **Wer bezahlt die Feuerwehrautos und Ausrüstungsgegenstände?**

A2 Brände verhüten

Die Schülerinnen und Schüler wählen aus zwei Vorgehensvarianten aus. Denkbar ist auch, anfänglich mit den Bildern in Gruppen zu arbeiten und dazu Wörtertürme zu schreiben.

A3/4: Eher einfache Aufgabe mit Lückenwörtern. Die Texte eignen sich für ein differenziertes Lesetraining. Die Textmenge wird den Voraussetzungen des Kindes angepasst.

Lösungen zu A3: Feuerwehr/118/Notfällen/Wasser/löscht/Menschen/Sturm/Autos/Spital/Not/ausrücken

Lösungen zu A4 (auf Trennungen achten!) Im Uhrzeigersinn ab 12.00 Uhr: Atemschutzmaske/Handscheinwerfer/Sicherheitsgurt/Schutzhandschuhe/Sicherheitsstiefel/Feuerwehrbeil/Feuerwehrleine/Helm mit Nackenschutz

A5/6: Auf diesem Blatt werden die vier Feuerwehrautos beschrieben. Die Texte passen zu Abbildungen auf **A6**, werden einander sinnvoll zugeordnet. Diese Informationen liefern die Grunddaten für das Spiel!

A7 und 8/9: Die Schülerinnen und Schüler basteln die beschriebenen Fahrzeuge von **A5/6**. Diese kommen im Spiel mit den Auftragskarten von **A8/9** «zum Einsatz».

Erweiterung: Den Plan auf ein grösseres Papier kleben, mit zusätzlichen Strassen, Plätzen und Häusern ergänzen sowie weitere Auftragskarten kreieren.

A 11/12 Übungen zum Planlesen

Möglicherweise begegnen die Schülerinnen und Schüler erstmals einem Plan aus der Vogelperspektive. Deshalb sind Vorübungen vor dem Feuerwehrspiel hilfreich.

Die Beantwortung der Fragen kann spielerisch durch Abdecken mit «Rechenröppchen» auf dem Plan erfolgen.

Lösung zu A11 unten: Amselweg/Kirchstrasse/Seestrasse/Nordstrasse/Haldenstrasse/Turmstrasse/Waldstrasse

Lösungen zu **A12:**

Abschnitt 2: Hausnummern 3, 12/Tafelaufschrift: Parkhotel/Uhrzeit: 9.09 Uhr

Abschnitt 3: Amselweg 3/Seestrasse/Kirchstrasse 1 (Haldenstrasse)

Abschnitt 4: ② ⑤ ⑥ ① ④ ③

Erweiterung: Den vorliegenden Spielplan in Bezug setzen zu Schulhaus-, Quartier-, Dorf- oder Stadtplänen. Einen Plan des Schulzimmers, des eigenen Zimmers, des Schulweges, ... zeichnen.

Ein Lehrausgang zur Abrundung des Themas bietet eine unmittelbare und inhaltlich vertiefte Auseinandersetzung. Das erworbene Wissen rund um die Feuerwehr kann im Gespräch mit Feuerwehrleuten angewendet werden. Die Schülerinnen und Schüler sollen gezielte Fragen stellen und zudem die Antworten zu den 18 Auftragskarten (**A8/9**) mit dem Feuerwehrprofi besprechen. Dazu ist möglicherweise eine Vorbereitung im Schulzimmer sinnvoll (Fragenkatalog erstellen, im Rollenspiel die Kommunikation erproben).



Die örtlichen Feuerwehren, auch die Berufsfeuerwehren, empfangen gerne Klassen mit interessierten Schulkindern. Oft sind auch kurze Fahrten im Feuerwehrbus oder das Hochfahren im Korb einer Drehleiter möglich. Als Dankeschön für die Führung bereiteten die gebastelten Feuerwehrautos viel Freude ...



Heiliger Florian am Feuerwehrdepot in Mosnang

In vielen Ländern gilt der heilige Florian als Schutzpatron der Feuerwehr, der bei Dürre, Brandgefahr und Unfruchtbarkeit angerufen wird. Er geht auf die Römerzeit zurück. In Rom wurde 21 v. Chr. eine erste Feuerwehr mit 600 Sklaven gegründet. Erste Feuerwehrschräume wurden im 17. Jahrhundert erfunden. Zahlreiche Städte mit der engen Bauweise aus viel Holz wurden durch Brände zerstört.

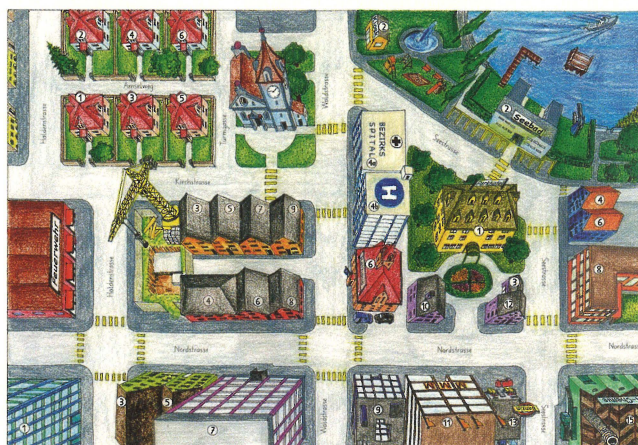

Eva Guler kolorierte für die nsp einen Plan als Farbvorlage, den Sie als A4-PDF gratis anfordern können bei marc.ingber@schulpraxis.ch

Es brennt-was tun?

Ruhe bewahren und handeln:

- 1 Feuerwehr alarmieren**
 oder Polizei-Notruf Tel. 117. Wo brennt's? Was brennt?

- 2 Personen retten**
 Lift nicht benutzen!

- 3 Türen schliessen**
 Ruhe bewahren!

- 4 Brand bekämpfen**
 mit Decken, Wassereimern oder Löschrösten





Rettungszeichen



Rettungsweg



Rettungsweg



Erste Hilfe

Auf dem Rettungswegzeichen darf der Richtungspfeil ausserdem zum oberen bzw. unteren Eckpunkt der abgebildeten Toröffnung zeigen, um den Verlauf des Rettungsweges zu kennzeichnen, z.B. Treppe.



Notausgang

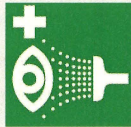

Augenspüleinrichtung



Arzt

Brandschutzzeichen



Feuerlöschgerät



Löschschlauch

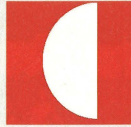

Einrichtung zur Brandbekämpfung



Brandmelder



Leiter



Nottelefon



Was passt zusammen?

Leichtere Variante: Schneide die Bilder und Texte aus und klebe sie passend zueinander.

Nie mit Streichhölzern spielen!	Keine Feuerwerkskörper in Räume werfen.	Nicht mit Feuerlöschern spielen.	Keine elektrischen Leitungen oder Steckdosen berühren
Feuermelder nur dann benutzen, wenn es brennt oder sich Rauch bildet.	Bei starkem Rauch gebückt oder gar kriechend den Raum verlassen	Nie mit brennenden Kleidern weglaufen: sich am Boden wälzen oder mit einer Decke die Flammen ersticken.	Bei Gefahr und Alarm sich an den voraus bestimmten Treffpunkten sammeln.

Schwierigere Variante: Schreibe mit den Wörtern von unten eigene Texte und klebe sie passend zu den Bildern.

Treffpunkt	brennende Kleider	Bei starkem Rauch	Feuermelder
Steckdosen	Feuerlöscher	Feuerwerkskörper	Streichhölzer

Setze diese Wörter richtig in den Text: Menschen | Feuerwehr | Wasser | Autos | Not | ausrücken | 118 | Sturm | Spital | löscht | Notfällen

Du rufst die _____, wenn du viel Rauch oder Feuer siehst.

Die Feuerwehr erreichst du über die Telefonnummer _____.

Aber auch bei anderen _____ hilft die Feuerwehr: Bei Überschwemmungen pumpt sie das _____ aus den Kellern.

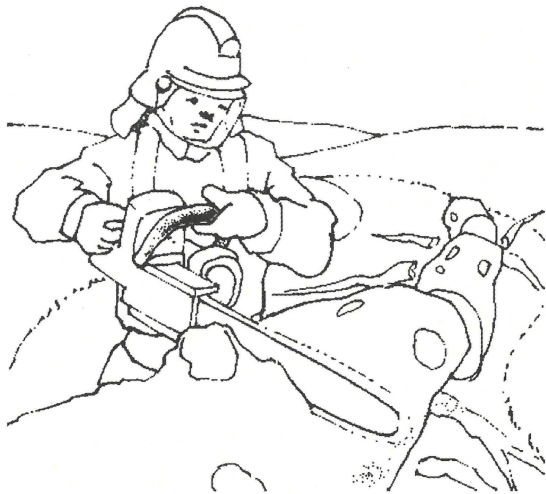

Die Feuerwehr _____ Brände und rettet dabei in erster Linie _____ und Tiere.

Die Feuerwehr räumt die Strassen wieder frei, wenn ein _____ Bäume entwurzelt hat. Ist irgendwo Öl ausgelaufen, errichtet die Feuerwehr Ölsperren.

Bei Verkehrsunfällen werden manchmal Personen in ihren _____ eingeklemmt. Die Feuerwehr befreit die Menschen und transportiert sie bei Bedarf ins _____.

Die Feuerwehr rettet auch Tiere, die in _____ geraten sind.

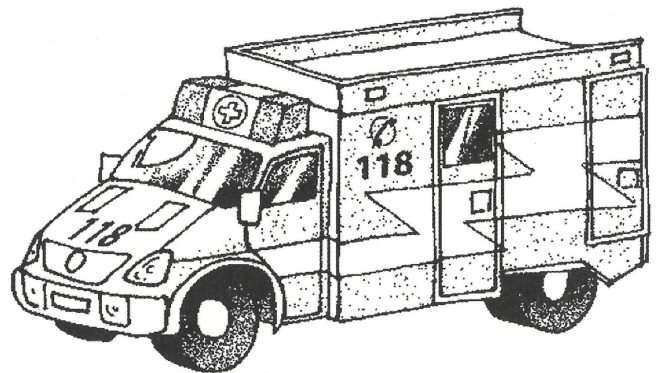

→ Frage jemanden von der Feuerwehr, bei welchen Einsätzen er schon _____ musste.

Setze die Wörter auf die richtigen Linien.

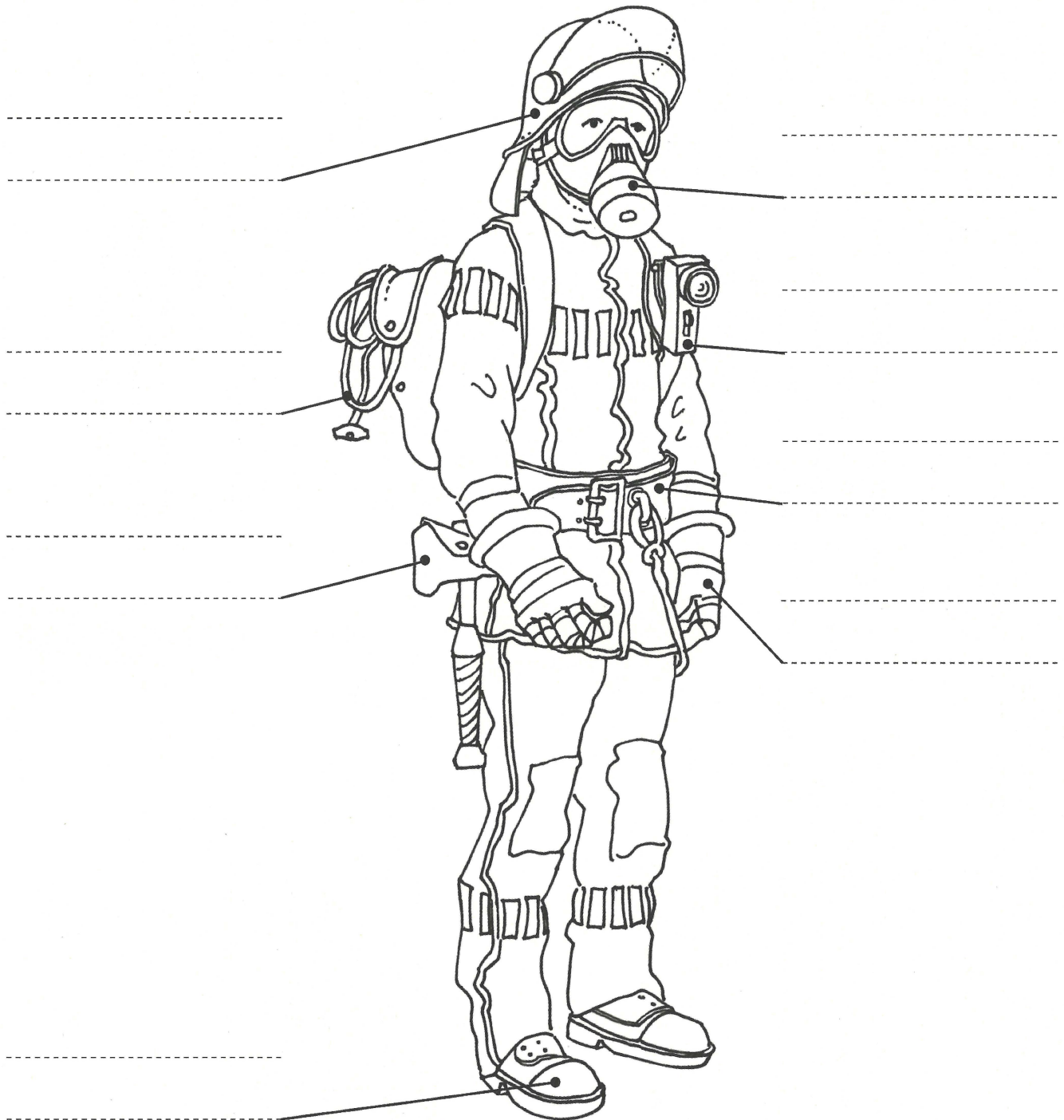

Feuerwehrbeil
Schutzhandschuhe
Helm mit Nackenschutz

Atemschutzmaske
Feuerwehrleine
Sicherheitsgurt

Handscheinwerfer
Sicherheitsstiefel

Fahrzeuge der Feuerwehr Lies die Texte, schneide sie dann aus und klebe sie zu den passenden Zeichnungen der Feuerwehrautos von A6.

A5

Der **Rettungswagen** (Abkürzung: **RW**) ist mit speziellen Geräten ausgestattet. Damit können zum Beispiel Leute mit Rauchvergiftungen behandelt werden. Bei Bedarf fährt die Feuerwehr auch Einsätze für Ärzte oder Spitäler.
Über Funk teilt der Fahrer dem Krankenhaus mit, welche Verletzungen das Opfer hat. So können im Spital wichtige Massnahmen vorbereitet werden.

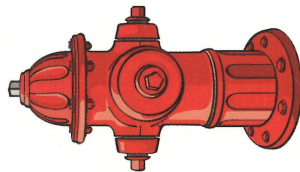

Der grosse **Drehleiterwagen (DLW)** kommt nur bei grossen Bränden zum Einsatz.
Er dient zum Löschen, aber vor allem auch dazu, Menschen aus brennenden Häusern zu retten.
Die Leiter kann 30 Meter hoch ausgefahren werden. Dann reicht sie bis zum neunten Stockwerk eines Hauses.

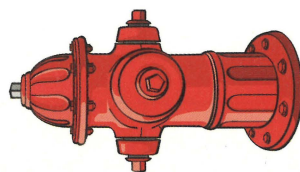

Der **Schnelleinsatzwagen (SEW)** hat Platz für zwei bis drei Feuerwehrleute. Er wird bei Unfällen (wenn zum Beispiel jemand in einem Auto eingeklemmt ist), kleinen Bränden und anderen Notfällen eingesetzt.
Die Ausrüstung: kleine Leiter, Feuerlöscher, Atemschutzgeräte, Bohrer, Sägen, Werkzeug, Verbandkasten, Schlauchrolle und manchmal eine kleine Pumpe.

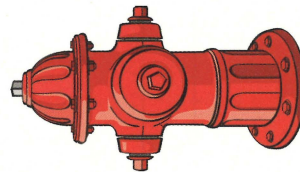

Das **Tanklöschfahrzeug (TLF)** rückt mit sechs Mann Besatzung aus.
Hinter den Seitenrollen sind die Geräte verstaut: Schläuche, Rohrverteiler, Atemschutzgeräte, Lampen, allerlei Werkzeug, Verbandkasten.
Hinten im Fahrzeug ist die grosse Wasserpumpe.
Sie saugt Wasser aus den Hydranten und pumpt es mit viel Druck weiter in die Schläuche. In der Mitte des Wagens liegt ein Tank mit 2500 Litern Wasser.
Damit kann sofort gelöscht werden, falls kein Hydrant in der Nähe ist.

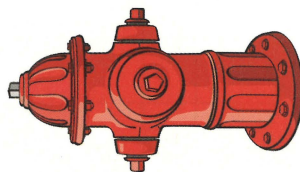

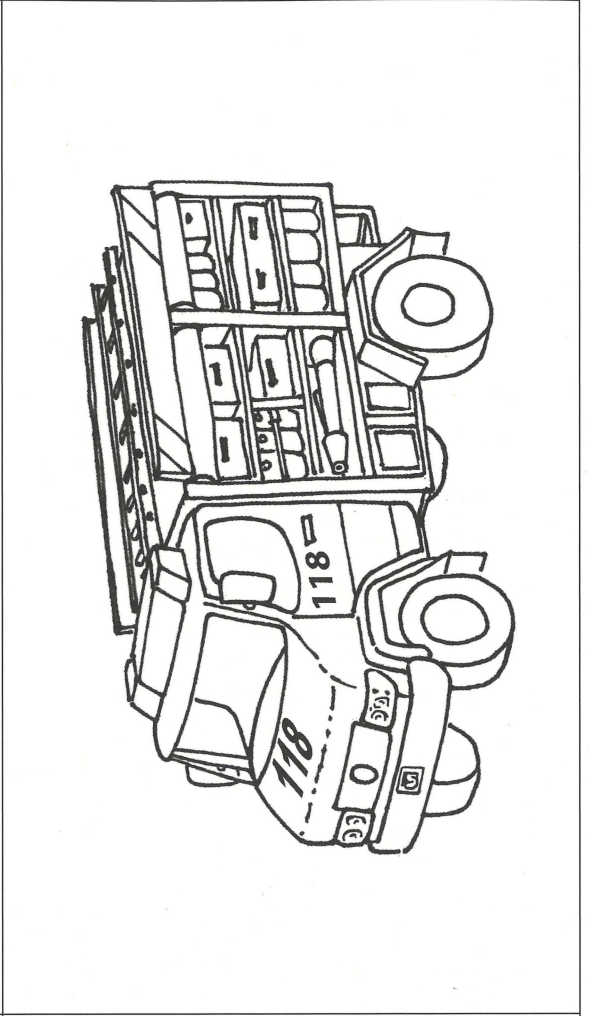
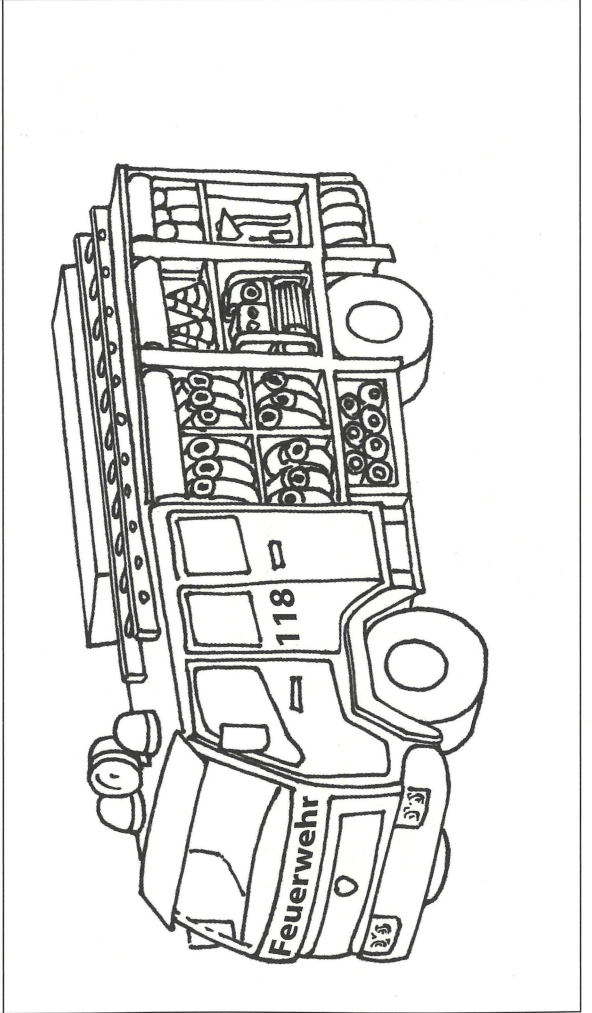
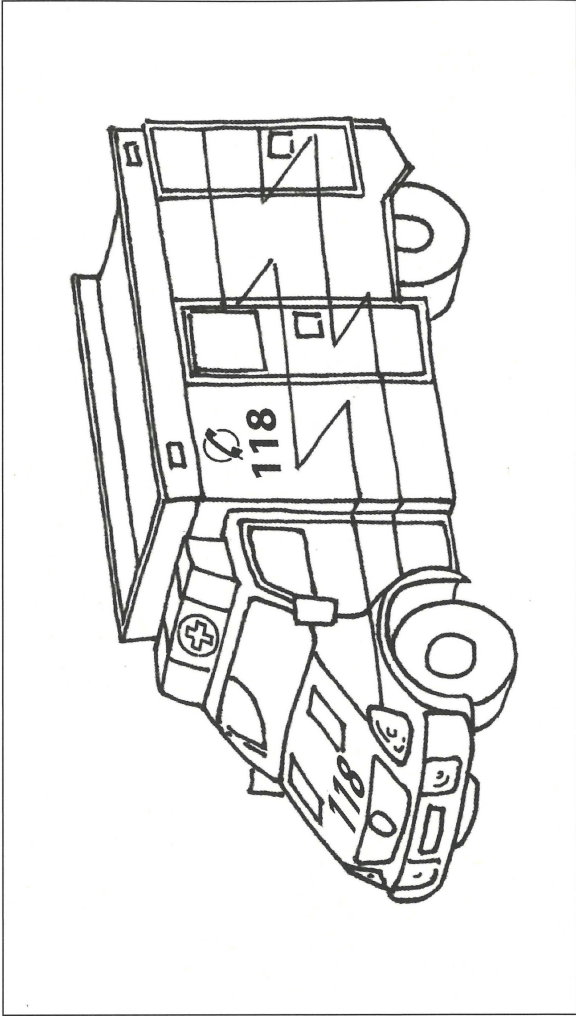
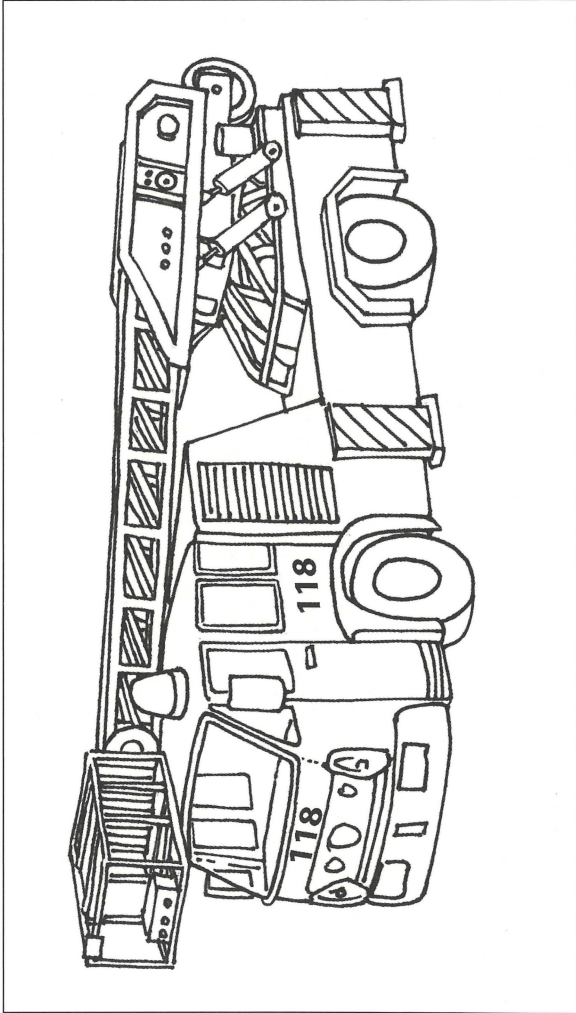

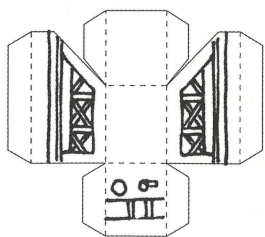
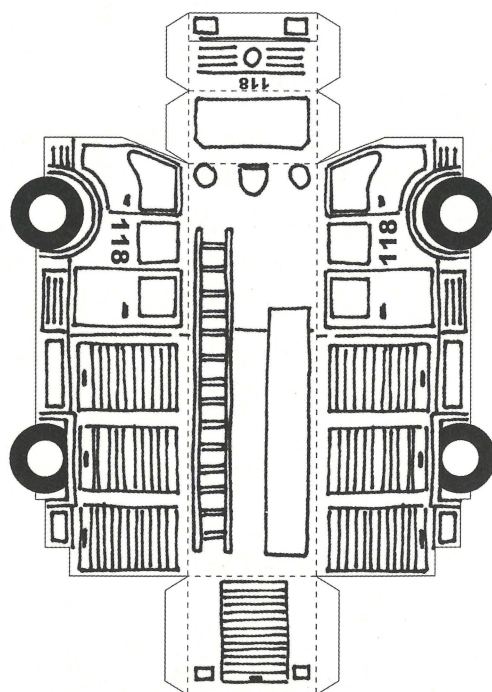
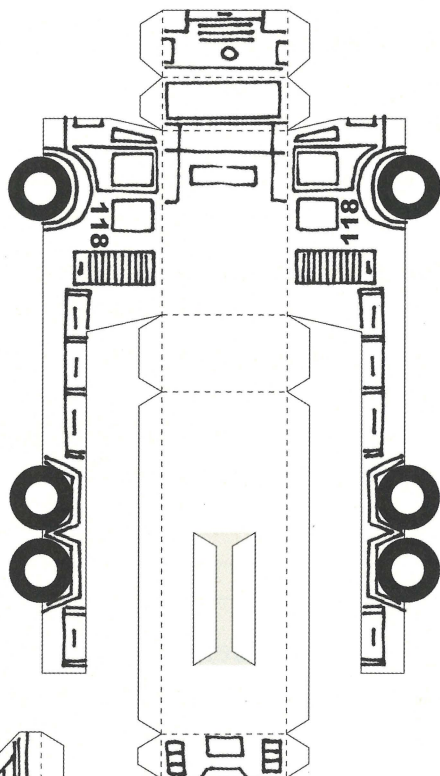
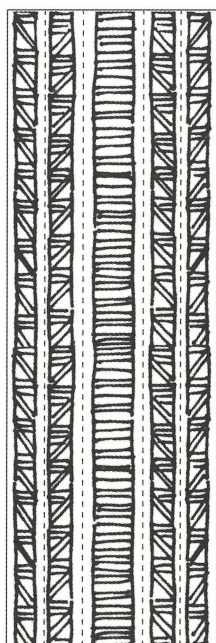
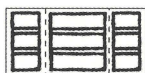
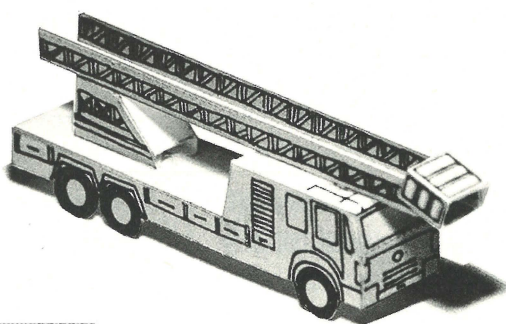
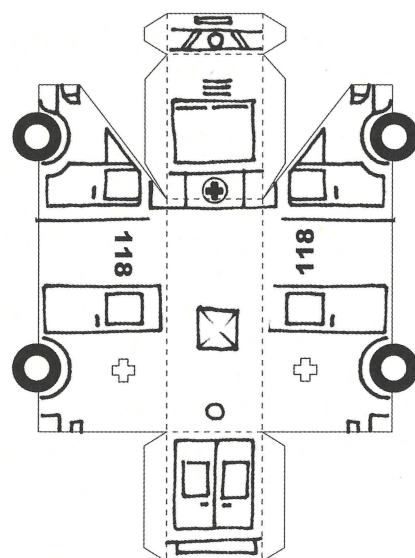
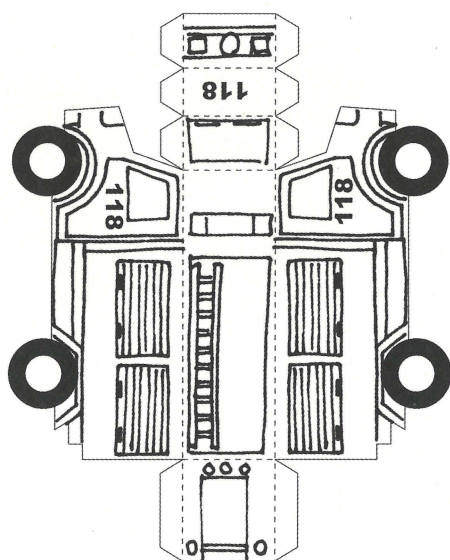

Deine Modellautos parkierst du im Feuerwehrdepot im Plan links am Rand. Lies die 18 Aufträge und entscheide, welche Fahrzeuge du jeweils in den Einsatz schickst. Überlege dir: Welche sind wirklich nötig, welche sind überflüssig?



Notiere die Abkürzungen von A5 auf die Linien:
SEW / TLF / RW / DLW

1) Im Restaurant des Seebades ist eine Gasflasche explodiert. Im Küchenanbau brennt es.

Welche Fahrzeuge schickst du in den Einsatz?

2) Bei einem Autounfall zwischen der Nordstrasse 10 und 12 wurde der Beifahrer eingeklemmt.

Welche Fahrzeuge schickst du in den Einsatz?

3) Alarm! Das Haus an der Nordstrasse 3 steht in Flammen. Am Fenster im 3. Stock ruft ein Mann.

Welche Fahrzeuge schickst du in den Einsatz?

4) Auf der Baustelle bei der Kirchstrasse kann der Kranführer in der Führerkabine die Türe nicht mehr öffnen.

Welche Fahrzeuge schickst du in den Einsatz?

5) Frau Näf wohnt am Amselweg 3. Sie hat vor einer Stunde im Estrich ein längliches Wespennest entdeckt.

Welche Fahrzeuge schickst du in den Einsatz?

6) Im Seebad an der Seestrasse brennt es in einer der sechs Umkleidekabinen.

Welche Fahrzeuge schickst du in den Einsatz?

7) Der Bademeister des Seebades hat in der Nähe des Ufers ein führerloses Boot entdeckt.

Welche Fahrzeuge schickst du in den Einsatz?

8) Aus dem Gebäude der All-Chemie an der Nordstrasse 15 entweicht aus einer Türe nebelartiger Rauch.

Welche Fahrzeuge schickst du in den Einsatz?

<p>9) Von der Kirchgasse 7 kommt ein Anruf: Eine Frau hat starke Wehen und muss ins Spital gebracht werden.</p> <p>Welche Fahrzeuge schickst du in den Einsatz?</p> <p>_____</p>	<p>10) Der Sturm hat vor dem Parkhotel mehrere Bäume entwurzelt. Die Zufahrt ist versperrt.</p> <p>Welche Fahrzeuge schickst du in den Einsatz?</p> <p>_____</p>
<p>11) Haus Nummer 6 an der Seestrasse steht seit zehn Minuten in Flammen. Das Nachbarhaus ist gefährdet.</p> <p>Welche Fahrzeuge schickst du in den Einsatz?</p> <p>_____</p>	<p>12) Auf dem Spielplatz beim See ist ein Kind von der Schaukel gefallen und klagt über Rückenschmerzen.</p> <p>Welche Fahrzeuge schickst du in den Einsatz?</p> <p>_____</p>
<p>13) Auf der Kirchturmspitze hat sich die Kugel seitlich verschoben. Der Dachdecker ruft die Feuerwehr um Hilfe.</p> <p>Welche Fahrzeuge schickst du in den Einsatz?</p> <p>_____</p>	<p>14) Am Amselweg 6 ist im Keller ein Wasserrohr geplatzt. Drei Räume sind mit Wasser überflutet.</p> <p>Welche Fahrzeuge schickst du in den Einsatz?</p> <p>_____</p>
<p>15) Beim Kiosk an der Waldstrasse in der Nähe des Sees brennt ein Papierkorb lichterloh.</p> <p>Welche Fahrzeuge schickst du in den Einsatz?</p> <p>_____</p>	<p>16) Einer Frau ist im Parkhaus des MMM-Marktes der Autoschlüssel in einen Schacht gefallen.</p> <p>Welche Fahrzeuge schickst du in den Einsatz?</p> <p>_____</p>
<p>17) Bei der Tankstelle an der Nordstrasse ist beim Tanken eines Autos viel Benzin auf den Vorplatz ausgelaufen.</p> <p>Welche Fahrzeuge schickst du in den Einsatz?</p> <p>_____</p>	<p>18) Im Schulhaus See ist ein Hauswart beim Reparieren eines Fensterladens vom Gerüst gestürzt.</p> <p>Welche Fahrzeuge schickst du in den Einsatz?</p> <p>_____</p>

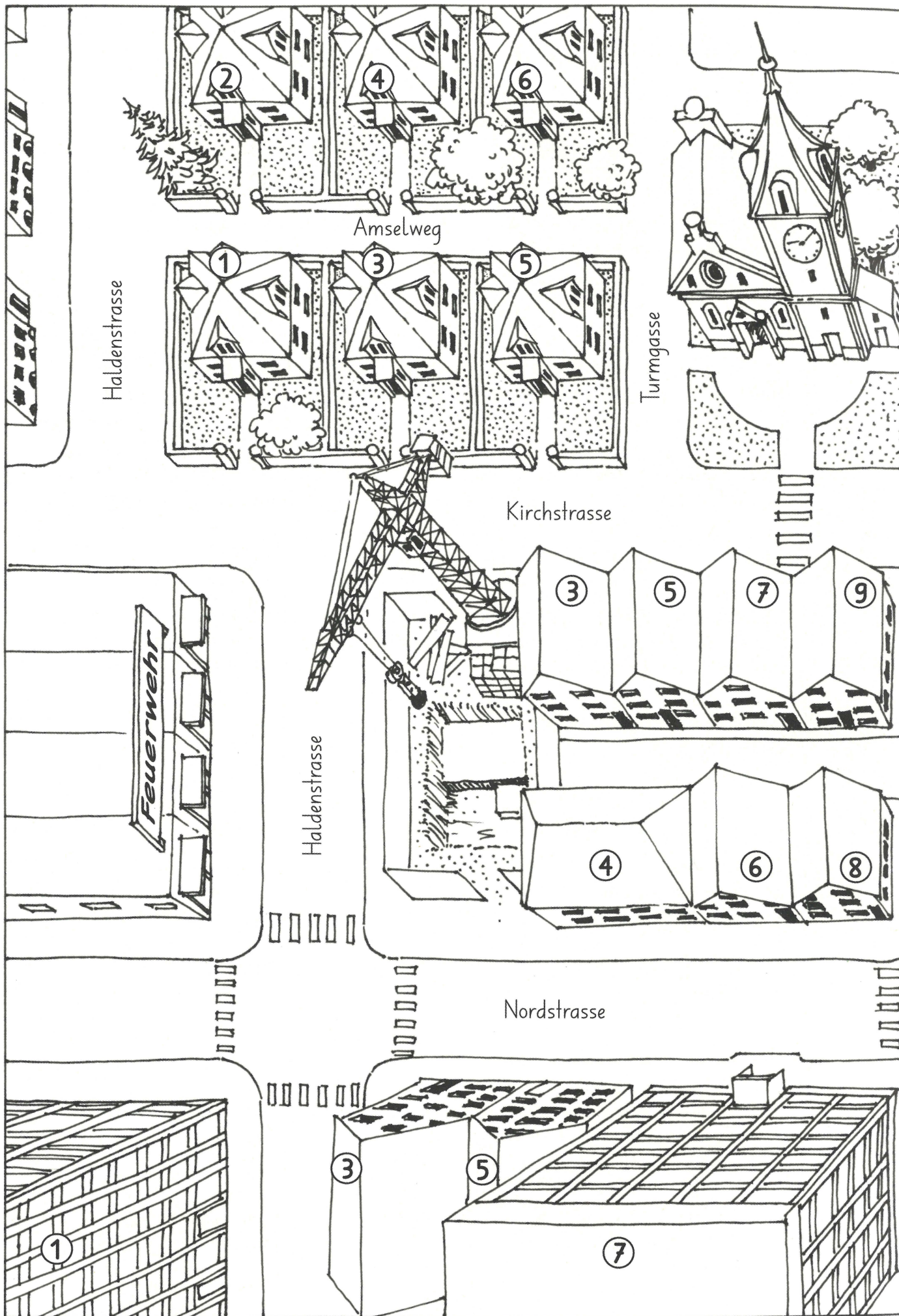

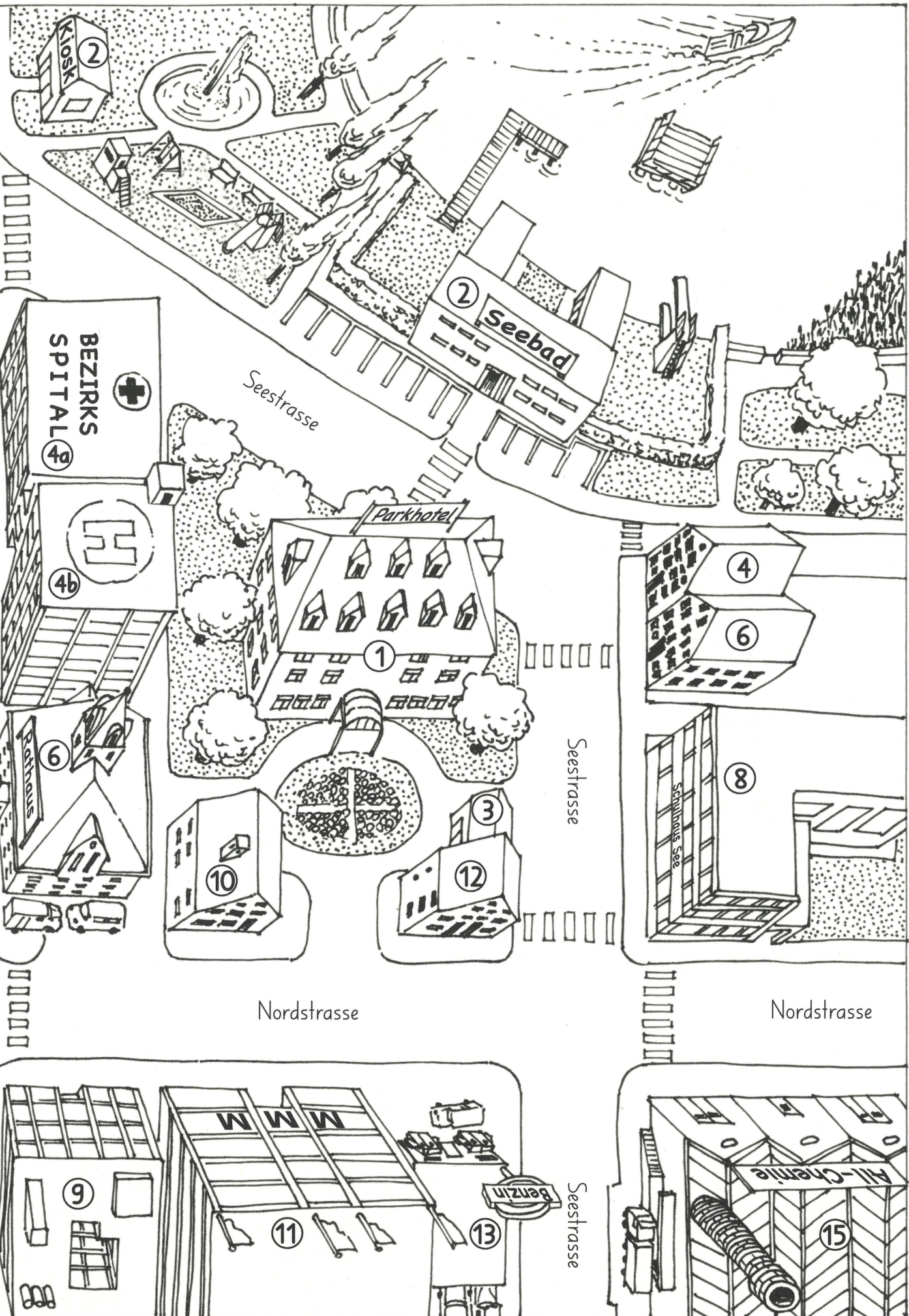

Niklaus Müller hat für uns die Stadt von oben gezeichnet. So sehen wir es aus dem Flugzeug oder ein fliegender Vogel aus der Luft. Deshalb nennt man diese Art Abbildung **Vogelperspektive**.

- 1) Siehst du eine Kirche?
- 2) Siehst du das Feuerwehrdepot?
- 3) Wo ist die Schule?
- 4) Hat es eine Autobahn?
- 5) Findest du das Spital?
- 6) Wo liegt der See?
- 7) Ist ein Wald zu sehen?
- 8) Wo könntest du als Feriengast übernachten?
- 9) Sind Einfamilienhäuser gezeichnet?
- 10) Stehen Autos bei der Tankstelle?
- 11) Steht ein Zirkuszelt da?
- 12) Wie viele Eisenbahnschienen siehst du?
- 13) Wo kannst du einkaufen?
- 14) Wo stehen die höchsten Häuser?
- 15) Ist eine Fabrik abgebildet?
- 16) Wird irgendwo gebaut?
- 17) Spielen Kinder auf dem Fussballfeld?
- 18) Fährt ein Schiff auf dem See?
- 19) Wie viele Treibhäuser hat die Gärtnerei?
- 20) Wo wehen drei Fahnen?

Notiere alle Strassennamen:

Schau genau und ergänze!

Ergänze die fehlenden Linien!

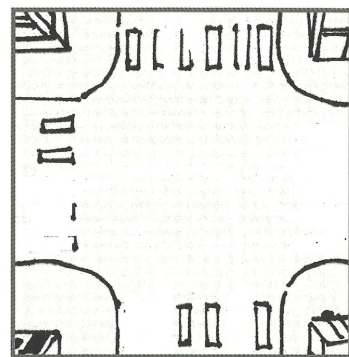
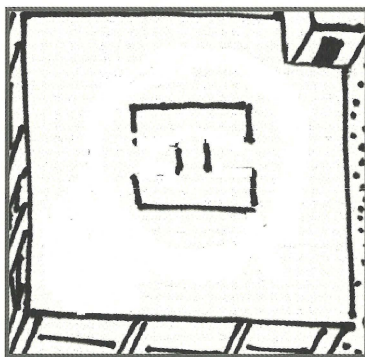
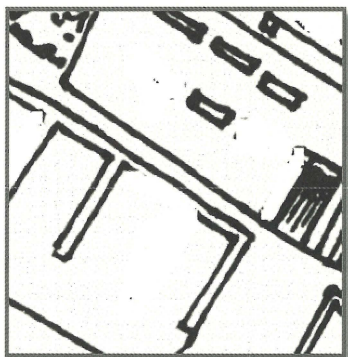

Ergänze die Hausnummern

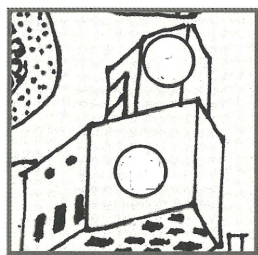

die Beschriftung der Tafel

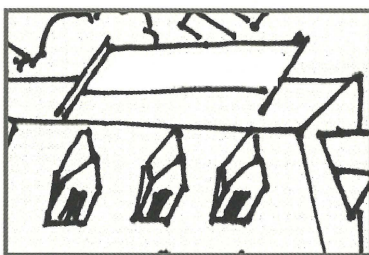

die Uhrzeit

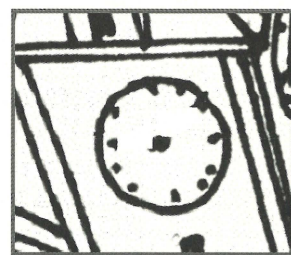

Zu welchen Strassen passen diese Bildausschnitte?

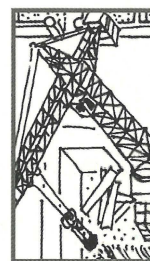
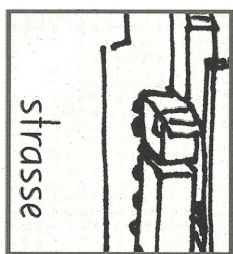
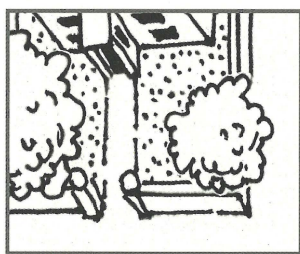

Nummeriere die sechs Ausschnitte, so wie sie im Plan von links nach rechts gezeichnet sind.

