

Rätsel B

Dem Wetterbericht zu Folge sind wir 2-3 Tage in der Berghütte eingeschlossen.
Die beiden Mädchen werden die Lebensmittel einsammeln
und auf die nächsten Tage aufteilen.

Die Knaben werden mit mir einen ...

... HELIKOPTER -

1	2	3	4	5	Z

... abstecken.

Dieses Viereck werden wir , sobald der Schneefall nachlässt, immer wieder
mit den Skiern durchtreten.

Werner hat eine Idee. Ich habe im Keller eine zerrissene Woldecke gefunden.
Diese könnten wir als ...

1 Kleine Stadt..

2 Tag und ...

3 ..mann

4

5 ...aufhängen.

Wofür wohl ?

Am Abend üben die Schüler mit dem Führer ...

S E I L

Zudem gibt er den Vieren eine Aufgabe:

Wer findet ein Spiel, das wir ohne viel Material spielen könnten !

Rätsel C

Familie Huber (Vater, Mutter, Sabine und Peter) unternehmen zusammen einen ...

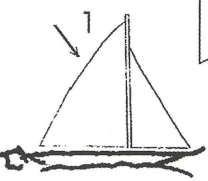

1

?

1		2		3	T	4	E	5	N

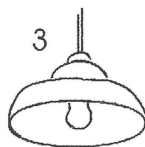

3



5

(oe = ö)

4 Im ... geht die Sonne auf

Sie planen von ...

S	R	A	I	U	L	T	E	N	A

... nach
Neuseeland
zu segeln.

Mutter Mary ist gebürtige Neuseeländerin.
Vater und Mutter sind ausgezeichnete, erfahrene Hochsee ...

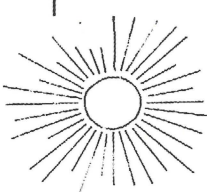

1

?

1				
2				
3				
4				
5				
6				

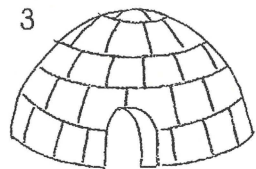

3



4



2



5

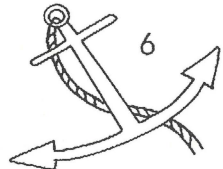

6

Kleine Segelkunde:

- Bug
- Heck
- Mast

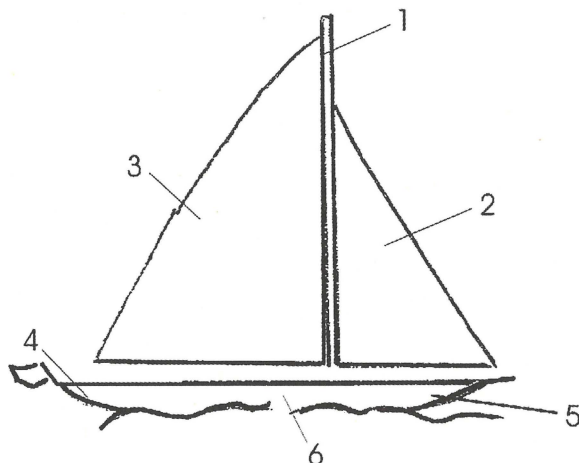

- Grosssegel
- Schiffsrumpf
- Vorsegel

Rätsel D

Eine solche „Seereise“ will natürlich bestens geplant und vorbereitet sein.
Was gehört nicht zur Ausrüstung eines Hochsee-Segelschiffs ?

Schreibe auf !

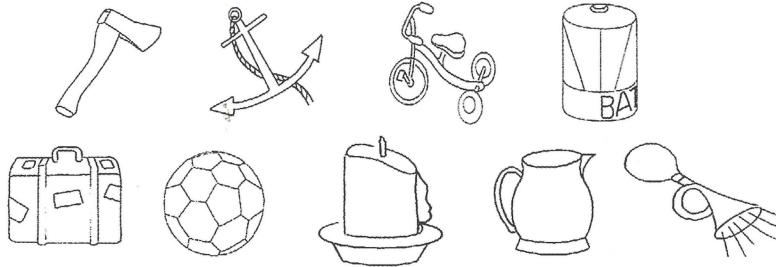

Die Distanz von Sidney (Australien) nach Wellington (Neuseeland) beträgt ...

.... km (Luftlinie)

Kleinste gerade Zahl .

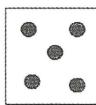

auf der hinteren Seite dieses Würfels

sechzehn durch acht

Mai ist der _ Monat des Jahres.

Gesucht ist ein Nomen! von links nach rechts ! Verbinde !

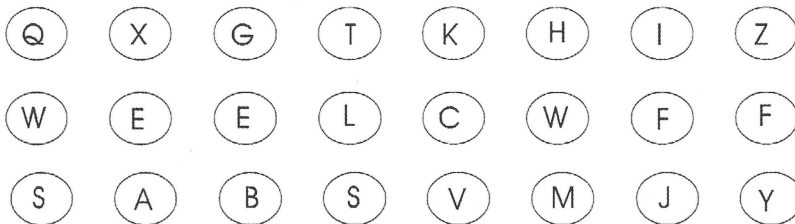
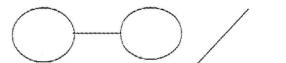

Was würdest du gerne auf diesen Segeltörn mit nehmen.
(Bedenke Grösse und Gewicht dieser Dinge !)

Zum Schluss noch eine kleine Zeichnung :